

Abajo tenemos un cubo representado en SDO. Vamos a representarlo en cónica simplemente trazando rectas y sus trazas. El punto de vista también está representado en proyecciones horizontal y vertical

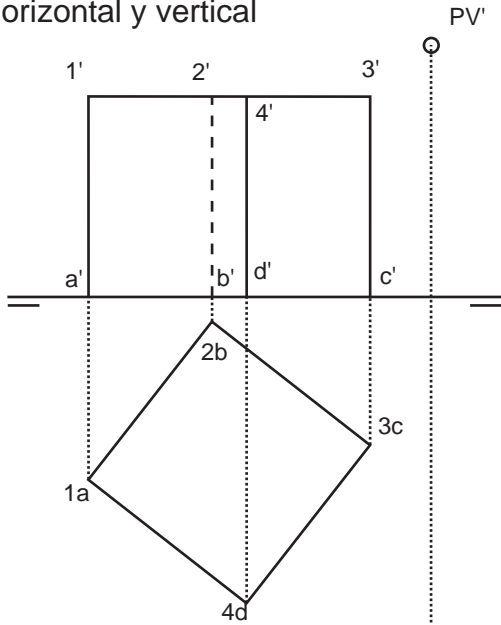

1º- Desde PV trazamos rectas a los puntos 1,2,3 y 4 (base superior del cubo) y hallamos sus trazas. Sus trazas serán los puntos correspondientes en cónica proyectados en el Plano vertical de proyección.

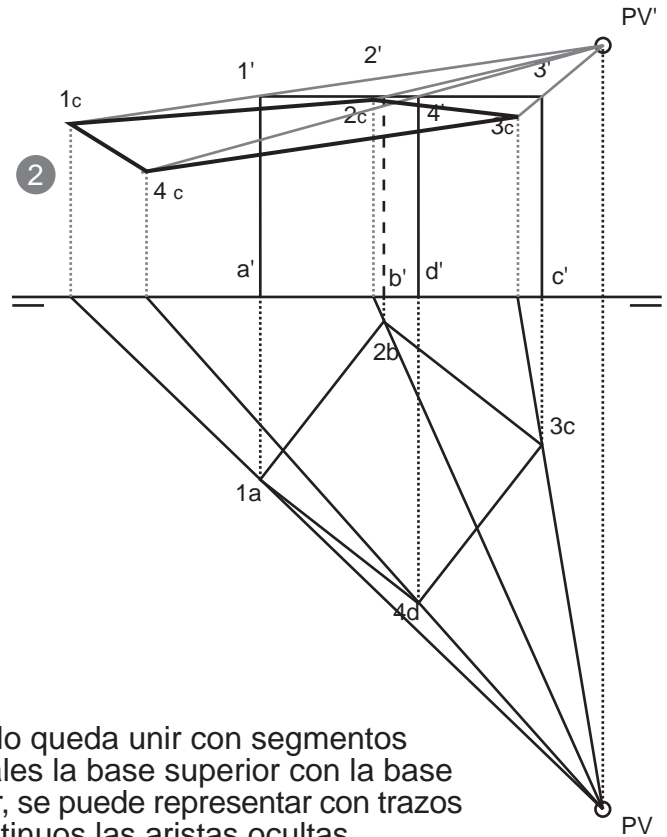

2º- Procederemos de igual modo: esta vez con la base inferior PV con a,b,c y d. Las proyecciones horizontales no cambian pero las trazas, en esta ocasion, se encuentran bajo la linea de tierra .

(se ha suprimido de la ilustración el primer paso con el fin de aclarar el dibujo)

3º- Sólo queda unir con segmentos verticales la base superior con la base inferior, se puede representar con trazos discontinuos las aristas ocultas.

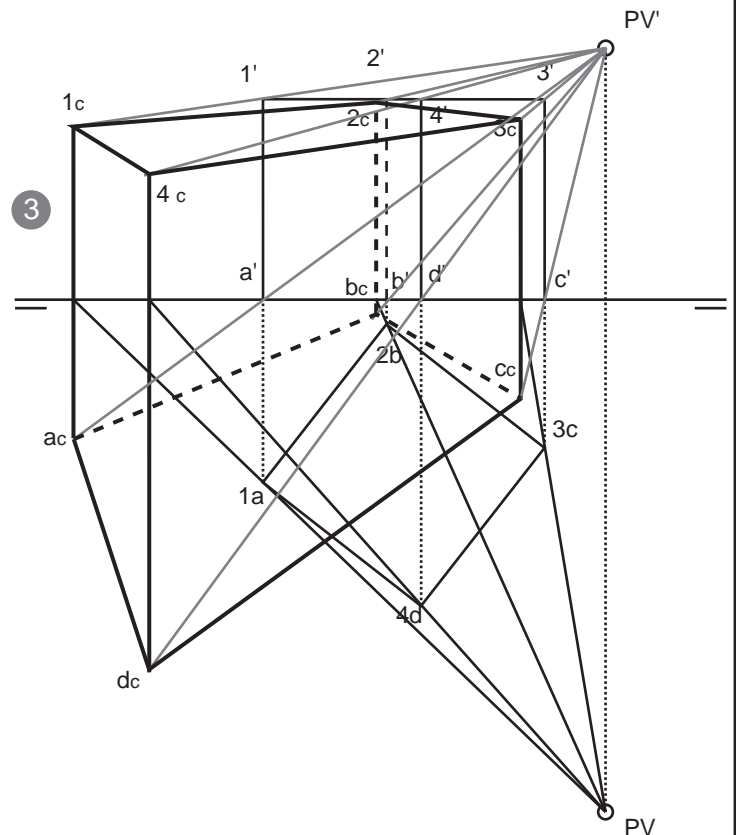
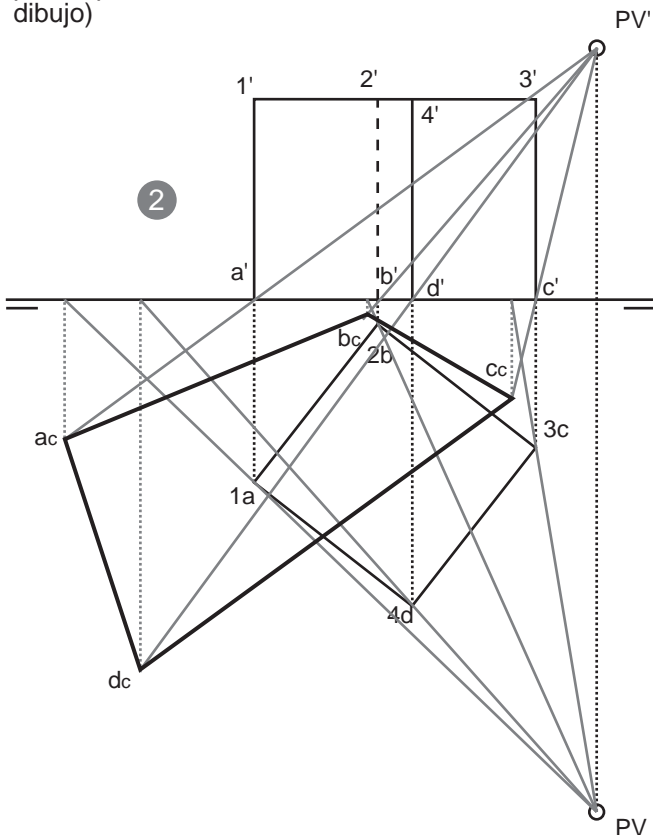

Para comprobar el método hemos fugado las aristas no verticales y podemos observar como se cortan en dos puntos de fuga, que están alineados con la proyección vertical del Punto de Vista.

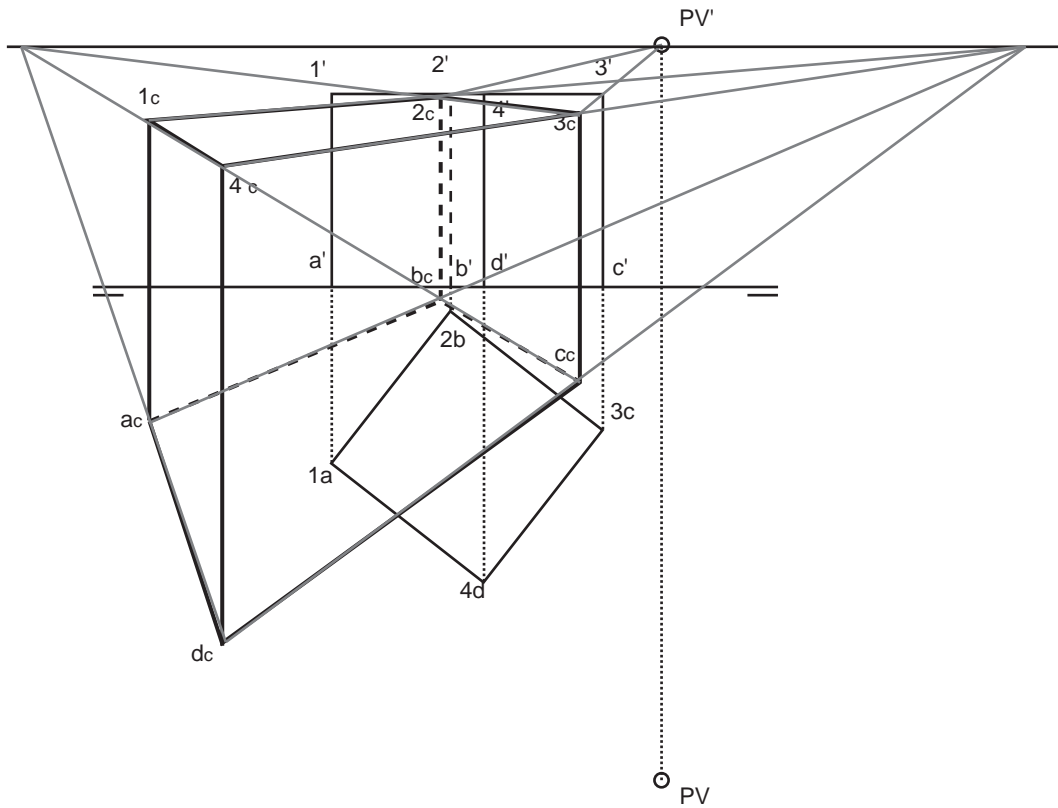

A la comprobación anterior hemos abatido el punto de vista empleando la distancia entre la LT y la cota del Punto de vista. A partir del PVA hemos trazado líneas a los vértices inferiores del cubo y vemos como estos (en planta diedrica y en cónica) están alineados.

